

Elektrische Montagewinde

COMLIFT
BLDN-YT-HPE

44

Montage-Durchlaufwinde mit Textilseil

- Für grosse Hubhöhen bis 50 m geeignet
- Einschaltdauer 25 % für leichte Einsätze
- Leichte kompakte Bauform mit Traggriff
- Hakenaufhängung
- Anschlussspannung einphasig 230 V 50 Hz
- Steuerbirne an 2 m Kabel
- Mit Endschalter oben / unten
- Inkl. 50 m Textilseil

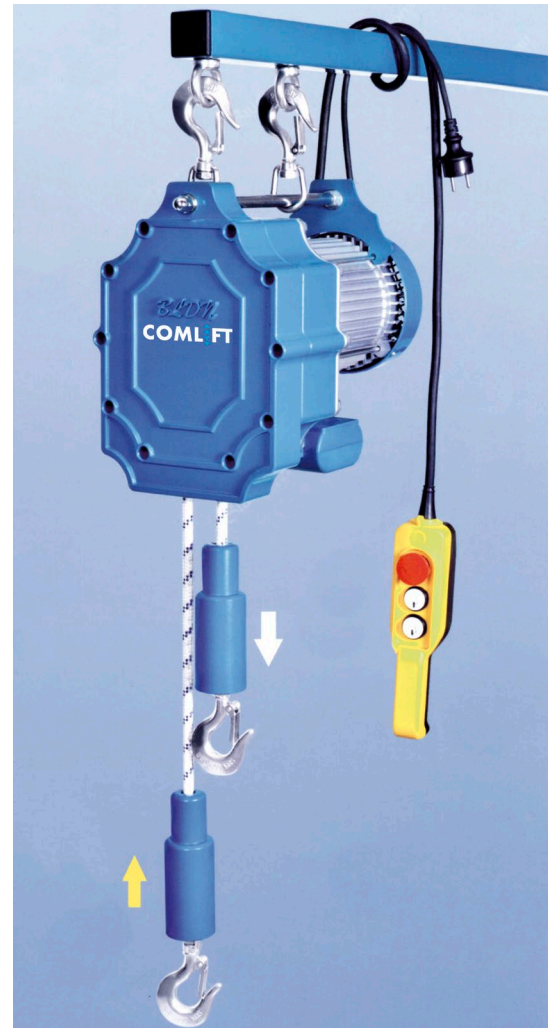
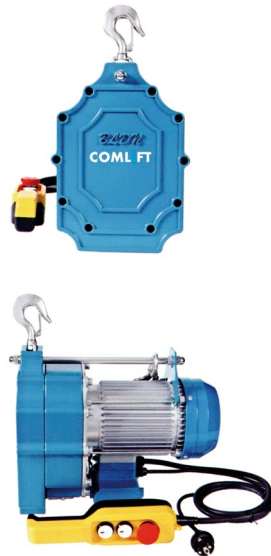

Option:
mit Funksteuerung



+ CHF 450.-

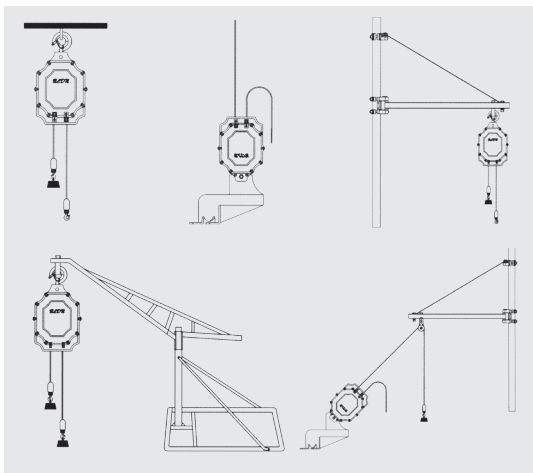

Typ	Nutzlast kg	Preis mit 50 m Textil-Seil	Preis 100 m Seil	Geschwindigkeit		Motor 230 V kW	Gewicht kg	Seil ø mm	Abmessungen mm
		CHF	CHF	auf m / min	ab m / min				
BLDN-YT-HPE-90H	90	875.-	440.-	21	25	1.1	17	8	23.5x36x29.5
BLDN-YT-HPE-150	150	875.-	440.-	14	19	1.1	20	8	23.5x36x29.5

Schwenkarm zu Winde BLDN, oder andere Modelle
Typ HST-300-1100-B

CHF 125.-

