

Transportwagen Modell 4, Modell 8

Chariot de transport modèle 4, modèle 8

Bei der Schweizerischen Post seit Jahren im Einsatz
 Sehr robuste, galvanisch verzinkte Stahlrohrkonstruktion
 Starke geschäumte PU Räder mit Rillenkugellagern, dauergeschmiert

Für den sehr strengen, täglichen Einsatz

Depuis des années utilisés par La Poste Suisse
 Construction robuste, tubes en acier galvanisé
 Roues PU écümées fortes avec roulements à billes, graissés à vie

Pour service dure de tous les jours



im Einsatz en service



Modell, Modèle 4-A



Modell, Modèle 4-AD

Modell, Modèle 8-SB, 8-SD

Modell, Modèle 8-SC



Paketschubkarren klappbar Modellreihe 4

Bei der Schweizerischen Post seit Jahren im Einsatz
 Robuste, galvanisch verzinkte Stahlrohrkonstruktion
 Handgriff mit Kunststoffüberzug
 Strapazierfähige kunststoffbeschichtete Tuchbespannung
 Starke Räder mit Rillenkugellagern, dauergeschmiert
 Standardausführung mit geschäumten PU Rädern Ø 250 mm
Verwendung: für Kurierdienste, Postverteilung usw.



4-N

Mit 1 Hinterstütze
 Avec 1 béquille arrière



1 Stütze
 1 béquille

Auf Wunsch mit Ihrem Aufdruck
 Sur demande avec votre logo

Chariot pliable pour paquet modèle 4

Depuis des années utilisés par La Poste Suisse
 Construction robuste, tubes en acier galvanisé
 Poignée enrobée avec matière plastique
 Plans de charge en toile robuste, plastifiée
 Roues fortes avec roulements à billes, graissés à vie
 Roues standard Ø 250 mm PU écümées
 Utilisation: service courrier, distribution poste

4-A

Mit 1 Hinterstütze und 1 Vorderstütze
 Avec 1 béquille arrière et 1 béquille avant



2 Stützen
 2 béquilles



Ladeflächen aus wetterfestem Sperrholz
 Plans de charge en bois contre-plaqué
 imperméable

4-ARG
 rutschfeste Flächen
 surfaces anti-glisses

4-AFG
 glatte Fläche
 surface lisse



Sperrholz s. Option
 Bois contre-plaqué
 voir options

Räder: siehe Sonderausrüstungen
 Roues: voir équipements spéciaux



standard



L

Abmessungen cm
 Dimensions cm

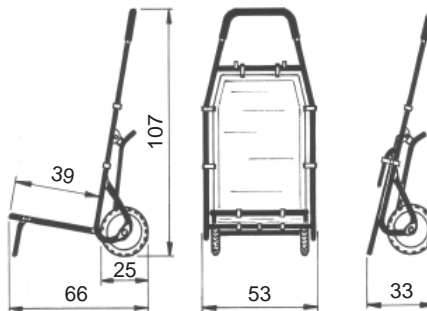

4-AD

Mit kleiner Tasche
 Avec sacoche petite
 40 x 40 x 73 cm



4-AC

Mit grosser Tasche
 Avec sacoche grande
 52 x 40 x 73 cm



Best. Nr. Numéro de commande	Preis Prix	Tragkraft Force	Gewicht Poids	Abmessungen Dimensions			Schaufel Bavette * Tasche Sacoche		Räder / Roues				Treppengleitkufen Glissières d'escalier
				Höhe Hauteur	Breite Largeur	Tiefe Prof.	Tiefe x Breite Prof. x Larg.	klappbar rabattable	Ø mm	Vollgummi Caoutchouc pl.	Pneumatisch Pneumatique	Kugellager Roulem. à billes	
4-N	535.--	120	11.00	107	53	31	39 x 46	x	250	x	Option	x	ohne / sans
4-A	580.--	120	11.10	107	53	31	39 x 46	x	250	x	Option	x	ohne / sans
4-ARG	770.--	120	12.50	107	53	31	39 x 46	x	250	x	Option	x	ohne / sans
4-AFG	770.--	120	12.50	107	53	31	39 x 46	x	250	x	Option	x	ohne / sans
Modelle mit wegnehmbarer Tasche / Modèles avec sacoche amovible													
4AC	850.--	120	13.90	107	53	31	* 52 x 40 x 73	x	250	x	Option	x	ohne / sans
4-AD	800.--	120	13.60	107	53	31	* 40 x 40 x 73	x	250	x	Option	x	ohne / sans

Sonderausrüstungen, Optionen Equipements spéciaux, options				
Typ	Preis Prix CHF	Bezeichnung		Description
G	+ 70.--	Sperrholz unter Griff (4ARG 4AFG inklusiv)		Bois contre-plaqué sous poignée (4ARG 4AFG inclus)
L	+ 30.--	Luftreifenräder Ø 220 mm		Roues pneumatiques Ø 220 mm
T	auf Anfrage sur demande	Treppengleitkufen auf Anfrage		Glissières d'escalier sur demande
D	220.--	Tasche Grösse D separat 40 x 40 x 73 cm		Sacoche seule, grandeur D 40 x 40 x 73 cm
C	270.--	Tasche Grösse C separat 52 x 40 x 73 cm		Sacoche seule, grandeur C 52 x 40 x 73 cm

Brief- und Zeitungswagen Modellreihe 8

Bei der Schweizerischen Post seit Jahren im Einsatz
 Robuste, galvanisch verzinkte Stahlrohrkonstruktion
 Handgriff mit Kunststoffüberzug
 Strapazierfähige, kunststoffbeschichtete Taschen
 Starke Räder mit Rillenkugellagern dauergeschmiert
 Standardausführung mit geschäumten PU Rädern Ø 250 mm
 Verwendung: für Kurierdienste, Postverteilung usw.



Chariot de transport pour lettre et journal Modèle 8

Depuis des années utilisés par La Poste Suisse
 Construction robuste, tubes en acier galvanisés
 Poignée enrobée avec matière plastique
 Sacoche très robuste en nylon enrobée en plastique
 Roues fortes avec roulements à billes, graissés à vie
 Standard roues Ø 250 mm PU écumés
 Utilisation: service courrier, distribution poste



Räder: siehe Sonderausrüstungen
Roues: voir équipements spéciaux

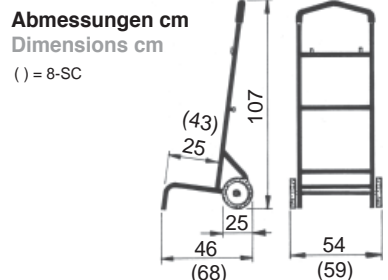

8-SB
Mit Tasche B
Avec sacoche B

8-SD
Mit Tasche D
Avec sacoche D



8-FB
Mit Tasche B
Avec sacoche B

8-FD
Mit Tasche D
Avec sacoche D



8-SC
Mit Tasche C
Avec sacoche C

Best. Nr. Numéro de commande Typ	Preis Prix CHF	Tragkraft Force kg	Gewicht Poids kg	Abmessungen Dimensions cm			Tasche / Sacoche		Räder / Roues				Treppen- gleitkufen Glissières d'escalier
				Höhe Hauteur	Breite Largeur	Tiefe Prof.	Tiefe x Breite		Ø mm	PU geschäumt PU écumé	Pneu- matisch pneu- matique	Kugel- lager roulem. à billes	
							prof. x larg.	rabattable					
mit wegnehmbarer Tasche / avec sacoche amovible													
8 - SB	470.--	120	7.7	107	54	46	40 x 27 x 73		250	x		x	Option
8 - SD	495.--	120	8.1	107	54	46	40 x 40 x 73		250	x		x	Option
8 - FB	470.--	120	7.6	107	54	46	40 x 27 x 73		250	x		x	Option
8 - FD	495.--	120	8.0	107	54	46	40 x 40 x 73		250	x		x	Option
8 - SC	575.--	120	8.7	107	59	68	52 x 40 x 73		250	x		x	Option
ohne Tasche / sans sacoche													
8 - S	275.--	120	6.1	107	54	46	-		250	x		x	Option
8 - F	275.--	120	6.0	107	54	46	-		250	x		x	Option

Sonderausrüstungen, Optionen Equipements spéciaux, options			
Typ	Preis Prix	CHF	Bezeichnung Description
L	+	30.--	Luftreifenräder Ø 220 mm Roues pneumatiques Ø 220 mm
T	+	160.--	Treppengleitkufen demontierbar Glissières d'escalier amovibles
H	+	80.--	Abstellbügel verstärkt, Hartmetallabriebsschutz Etrier avant renforcé, avec métal dure contre usure
V	+	90.--	Griff höhenverstellbar Poignée réglable en hauteur
B		195.--	Tasche separat, Grösse B 40 x 27 x 73 cm Sacoche seule, grandeur B 40 x 27 x 73 cm
D		220.--	Tasche separat, Grösse D 40 x 40 x 73 cm Sacoche seule, grandeur D 40 x 40 x 73 cm
C		270.--	Tasche separat, Grösse C 52 x 40 x 73 cm Sacoche seule, grandeur C 52 x 40 x 73 cm

Stapelkarren mit kurzen Gleitkufen

Für den professionellen täglichen Einsatz

Robuste, geschraubte Aluminiumprofil-Konstruktion für strengen Einsatz ausgelegt
 Luftreifenräder mit Kugellagern
 CH300 auf Anfrage mit geschäumten PU Rädern

Verwendung:

Pakettransport, sperrige Güter

Diable avec glissière d'escalier courte

Pour service professionnel de tous les jours

Construction robuste, profils en aluminium vissés pour service lourd
 Roues pneumatiques avec roulements à billes
 CH300 sur demande avec des roues PU écümées

Utilisation:

Colis grands, encombrants

Modelle CH
Modèles CH**COMLIFT**

CH-01

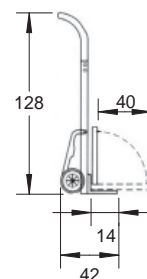
**COMLIFT**

CH-02

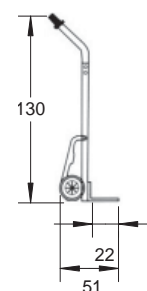
**COMLIFT**

CH-03

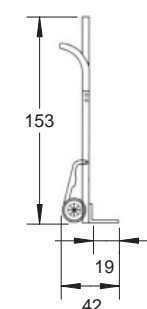
**COMLIFT**

CH-300A

CH-300B

**COMLIFT**

CH-07A1

Best. Nr. Numéro de commande Typ	Preis Prix CHF	Tragkraft Force kg	Gewicht Poids kg	Abmessungen Dimensions mm			Schaufel Bavette Breite x Tiefe Largeur x Prof. mm	klappbar rabattable	Räder Roues				Treppen- gleitkufen glissières d'escalier
				Höhe Hauteur	Breite Largeur	Tiefe Prof.			Ø mm	Vollgummi caoutchouc	Pneumatisch pneumatiques	Kugellager roulm. billes	
CH - 01	380.--	300	12.5	1280	470	420	450 x 140	300 x 540	250		x	x	x
CH - 02	380.--	300	11.0	1300	480	510	455 x 220	-	250		x	x	x
CH - 03	380.--	300	11.0	1530	470	420	450 x 190	-	260		x	x	x
CH - 07A1	500.--	300	13.5	1310	470	420	450 x 140	300 x 730	250		x	x	
CH - 300A	320.--	300	8.8	1260	510	420	355 x 190	-	250	x		x	
CH - 300B	320.--	300	8.8	1330	510	420	355 x 190	-	250	x		x	

Stapelkarren aus Aluminium
Für den professionellen täglichen Einsatz

Aluminiumprofil-Konstruktion
Handgriffe mit Kunststoffüberzug
Luftreifenräder mit Kugellagern

Verwendung:
für Kurierdienste, Getränkeanlieferung usw.



HS-06



Diable en aluminium
Pour service professionnel de tous les jours

Construction robuste, profils en aluminium
Poignées enrobées avec matière plastique
Roues pneumatiques avec roulements à billes

Utilisation:
service courrier, livraison caisses de boissons



HT-2106



HT-2105



Best. Nr. Numéro de commande Typ	Preis Prix CHF	Tragkraft Force kg	Gewicht Poids kg	Abmessungen Dimensions mm			Schaufel Bavette Breite x Tiefe Largeur x Prof. mm	Bavette klappbar rabattable	Räder Roues				Treppen- gleitkufen glissières d'escalier
				Höhe Hauteur	Breite Largeur	Tiefe Prof.			Ø mm	Vollgummi caoutchouc	Pneumatisch pneumatiques	Kugellager roulm. billes	
HS - 06	430.--	200	10.5	1300	470	440	220 x 245	x	260		x	x	x
HT - 2106	190.--	100	8.0	1175	480	495	300 X 200		250		x	x	x
HT - 2105	157.--	50	6.0	1120	490	490	300 x 200		250		x	x	



HT-2101

Aluminium - Konstruktion
• Schaufel aus Stahl
Construction en aluminium
• Bavette en acier



TR-100

Aluminiumrohr - Konstruktion
• für leichten Einsatz
Construction légère en tubes aluminium
pour service léger



TR-100-E

AUF ANFRAGE:
• mit Tasche
SUR DEMANDE:
• avec sacoche



Best. Nr. Numéro de commande Typ	Preis Prix CHF	Tragkraft Force kg	Gewicht Poids kg	Abmessungen Dimensions mm			Schaufel Bavette Breite x Tiefe Largeur x Prof. mm	Bavette klappbar rabattable	Räder Roues				Treppen- gleitkufen glissières d'escalier
				Höhe Hauteur	Breite Largeur	Tiefe Prof.			Ø mm	Vollgummi caoutchouc	Pneumatisch pneumatiques	Kugellager roulm. billes	
HAT - 2101	110.--	90	6.0	1110 (735)	400	190	355 x 240	x	160	x			
TR - 100	110.--	100	5.0	1080 (770)	500	500	480 x 280	x	180	x			

Tasche E zu / Sacoche E pour TR-100 Innenabmessungen / Dimensions à l'intérieur 460 x 260 x 670 mm Auf Anfrage / Sur demande

Stapelkarren, Sackkarren

Für den professionellen täglichen Einsatz



Sehr Robuste Stahlrohrkonstruktion
Sicherheitshandgriffe
Luftreifenräder mit Rollenlagern

Verwendung:

für Kurierdienste, Getränkeanlieferung usw.
für diverse Güter, Kisten usw.

COMLIFT

HT-1125L

- mit Radschutz
- avec protection roues

**Diable**

Pour service professionnel de tous les jours



Construction robuste, tubes en acier
Poignées de sécurité
Roues pneumatiques, avec roulements à rouleaux

Utilisation:

service courrier, livraison de boissons
pour colis, paquets divers, caisses

COMLIFT

HT-1115L

HT-1116L

- mit Radschutz
- avec protection roues

**COMLIFT**

HT-1330L

HT-1331L

- mit Radschutz
- avec protection roues

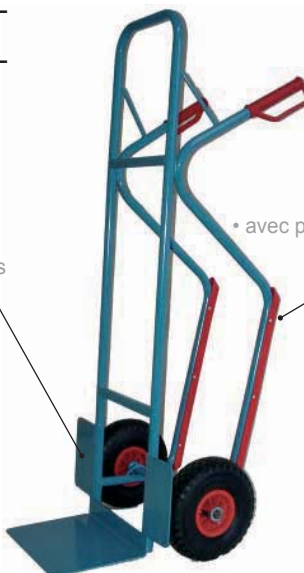

- mit Gleitschutz
leicht ersetzbar
- avec protection glissement
facile à échanger

COMLIFT

C550-3-NS10

- Schaufel klappbar
- Bavette rabattable



Best. Nr. Numéro de commande Typ	Preis Prix CHF	Nutzlast Charge utile kg	Gewicht Poids kg	Abmessungen Dimensions mm			Schaufel Bavette	klappbar rabattable	Räder Roues				Treppen- gleitkufen glissières d' escalier
				Höhe Hauteur	Breite Largeur	Tiefe Prof.			Breite x Tiefe Largeur x Prof. mm	Ø mm	Vollgummi caoutchouc	Pneumatisch pneumatiques	
HT-1125L	170.-	200	11.20	1150	570		320 x 250		260	Option	x	x	
HT-1115L	170.-	250	12.50	1150	620		400 x 150		260	Option	x	x	
HT-1116L	190.-	250	15.50	1150	620		480 x 300		260	Option	x	x	
HT-1330L	200.-	300	15.00	1300	580		320 x 250		260	Option	x	x	x
HT-1331L	200.-	300	17.00	1300	580		480 x 300		260	Option	x	x	x
C550-3-NS10	220.-	250	16.00	1280	500		355 x 200	280x635	260	Option	x	x	

Stapelkarren, Sackkarren
Für den leichten Einsatz



Robuste Stahlrohrkonstruktion
Sicherheitshandgriffe
Luftreifenräder mit Rollenlagern

Verwendung:

für Kurierdienste, Getränkeanlieferung usw.
für diverse Güter, Kisten usw.



HT-2022



- mit Radschutz
- avec protection roues

Diable
Pour service léger



Construction robuste, tubes en acier
Poignées de sécurité
Roues pneumatiques, avec roulements à rouleaux

Utilisation:

service courrier, livraison de boissons
pour colis, paquets divers, caisses



HT-2060



- mit Radschutz
- avec protection roues
- Schaufel klappbar
- Bavette rabattable

Best. Nr. Numéro de commande Typ	Preis Prix CHF	Tragkraft Force kg	Gewicht Poids kg	Abmessungen Dimensions mm			Schaufel Breite x Tiefe Largeur x Prof. mm	Bavette klappbar rabattable	Räder Roues				Treppen- gleitkufen Glissières d'escalier
				Höhe Hauteur	Breite Largeur	Tiefe Prof.			Ø mm	Vollgummi caoutchouc	Pneumatisch pneumatiques	Kugellager roulm. billes	
HT - 2022	90..	200	10.25	1130	550	430	350 x 155		250		x	x	
HT - 2060	110..	250	12.50	1190	570	460	370 x 190	310 x 400	250		x	x	

Stapelkarren treppengängig

Für den professionellen täglichen Einsatz
Robuste Stahlrohr-Konstruktion
Sicherheitshandgriffe
mit Radstern

Diable pour service sur escalier
Pour service professionnel de tous les jours

Construction robuste, tubes en acier
Poignées de sécurité
Roues d'escaliers



HT-S1325
HT-S1326



- Treppengängig
- Modèle pour escalier
- mit Radschutz
- avec protection roues

Best. Nr. Numéro de commande Typ	Preis Prix CHF	Nutzlast Charge utile kg	Gewicht Poids kg	Abmessungen Dimensions mm			Schaufel Breite x Tiefe Largeur x Prof. mm	Bavette klappbar rabattable	Räder Roues				Treppen- gleitkufen Glissières d'escalier
				Höhe Hauteur	Breite Largeur	Tiefe Prof.			Ø mm	Vollgummi Caoutchouc	Pneumatisch Pneumatiques	Kugellager Roulm. billes	
HT-S1325	320..	200	21.00	1300	590		320 x 250		3x160	x			
HT-S1326	320..	200	23.00	1300	590		480 x 300		3x160	x			

Plattformwagen

Robuste Stahlkonstruktion
Räder mit Kugellagern

Verwendung:

Qualitätswagen für den täglichen Gebrauch

Diable modèle speciale

Construction robuste en acier
Roues avec roulements à billes

Utilisation:

Chariot de haute qualité pour service de tous les jours

COMLIFT

TD1/150
TD1/250

**COMLIFT**

PH-3005

- aur Anfrage
- sur demande



- mit grossen Rädern
- avec roues grandes

Best. Nr. Numéro de commande Typ	Preis Prix CHF	Tragkraft Force kg	Gewicht Poids kg	Abmessungen Dimensions mm			Räder / Roues			
				Höhe Hauteur	Plattform Plateau	Plateau	Ø mm	Vollgummi Caoutchouc	Pneumatisch Pneumatique	Kugel / Rollen Lager Roulm. billes
TD1-150	80.--	150	12.5	860	740 x 480		120	x		x
TD1-250	130.--	250	18.6	860	910 x 610		120	x		x
PH-3005	?	250	27.0	960	910 x 605		200	x		x

Stapelkarren Spezialmodelle

Für den professionellen täglichen Einsatz
Robuste Stahlrohr-Konstruktion

Diable modèle speciale

Pour service professionnel de tous les jours
Construction robuste tubes en acier

**Spezialmodelle auf Anfrage**

Modèles spéciaux sur demande



Ersatzteile für Mod. 4 / 4-A

Pièces de rechange pour Mod. 4 / 4-A

Artikel Nr.	Typ	Bezeichnung	Mod. 4	Mod. 4-A	Preis
100200	Nr. 1	Abstellbügel hinten	1	1	61.00 / STK
100201	Nr. 2	Handgriff komplett	1	1	29.00 / STK
100202	Nr. 2L	Handgriff verlängert um 10cm			10.00 / STK
100203	Nr. 2B	Kunststoffüberzug für Nr. 2	1	1	5.00 / STK
100204	Nr. 3	Befestigungsschraube für Griff	2	2	0.50 / STK
100205	Nr. 4	Spann-Feder	2	3	80.00 / STK
100206	Nr. 4c	Schraube für Nr.4	2	3	0.50 / STK
100207	Nr. 5	Achsrohr mit Achsen	1	1	42.00 / STK
100208	Nr. 5A	Halterohr		1	19.00 / STK
100209	Nr. 5b	Achsbolzen	2	2	16.00 / STK
100210	Nr. 5c	Rondelle		2	0.50 / STK
100211	Nr. 6	Rad Vollgummi 220x40mm s/h	2	2	40.00 / STK
100212	Nr. 6w	Rad Vollgummi 220x40mm g/hh	2	2	50.00 / STK
100213	Nr. 6p	Rad Vollgummi 250x50mm g/w PU	2	2	58.00 / STK
100214	Nr. 6L	Luftreifenrad 220x50mm	2	2	63.00 / STK
100215	Nr. 6v	Vollgummireifen unmontiert	2	2	10.00 / STK
100216	Nr. 6Pv	Luft Reifen 220x50mm unmontiert	2	2	22.00 / STK
100217	Nr. 6Ps	Schlauch für 6Pv unmontiert	2	2	12.00 / STK
100218	Nr. 7	Radschraube	2	2	0.60 / STK
100219	Nr. 8	Achsmutter	2	2	1.00 / STK
100220	Nr. 9	Blache Nylon gross	1	1	46.00 / STK
100221	Nr. 9a	Sperrholz grosse Tragfläche	1	1	114.00 / STK
100222	Nr. 9c	Sperrholz unter Griff	1	1	68.00 / STK
100223	Nr. 10	Festhalterohr mit Rille zu Nr.9	1	1	7.30 / STK
100224	Nr. 11	Stahl-Kugel zu Nr. 10	2	2	0.50 / STK
100225	Nr. 12	Feder zu Nr. 10	2	2	1.00 / STK
100226	Nr. 13	Festhalterohr zu Nr. 9 (oben)	2	2	6.10 / STK
100227	Nr. 14	Festhalterohr zu Nr. 9 (seitlich)	2	2	6.10 / STK
100228	Nr. 15	Lederriemen einfach	10	10	4.20 / STK
100229	Nr. 15a	Festhalterungs-Klammern			3.75 / STK
100230	Nr. 15b	Niete zu Nr. 15a			0.50 / STK
100231	Nr. 16	Lederriemen doppelt	1	1	7.20 / STK
100232	Nr. 17	Blache unten klein	1	1	34.00 / STK
100233	Nr. 17a	Sperrholz kleine Ladefläche	1	1	48.00 / STK
100234	Nr. 18	Festhalterohr zu Nr. 17 (unten)	1	1	7.10 / STK
100235	Nr. 19A	Ausleger-Laderohr mit Einschweissrohr		1	99.00 / STK
100236	Nr. 19b	Niete	2	4	0.50 / STK
100237	Nr. 19c	Einschweissrohr mit Hülsen	1	1	23.00 / STK
100238	Nr. 19d	Gelenkteil-U	2	4	4.00 / STK
100239	Nr. 19e	Abschluss Fuss	2		4.00 / STK
100240	Nr. 19f	Kopfniete für Bügelhalterung	1		2.00 / STK
100241	Nr. 19g	Haltebolzen (2x kurz, 2x lang)	4		1.00 / STK
100242	Nr. 20A	Vorderer Abstellbügel		1	38.00 / STK
100243	Nr. 20Aa	Reparatursatz: Vorderer Abstellbügel unmontiert			47.50 / STK
100244	Nr. 21A	Haken für Taschen		2	4.00 / STK
100245	Nr. 22	Comorga-Schild mit Niete	1	1	1.10 / STK

